

Xtra
machines



 **G.B.C.**[®]
Industrial Tools S.p.A.

PIPE4-PIPE8

Range 13 - 120 mm (1/2" - 4 1/2") Range 80 - 230 mm (3" - 8")

Le nuove **PIPE4** e **PIPE8** rinascono con un nuovo design e migliorate prestazioni, quali maggior stabilità e precisione di taglio grazie all'utilizzo di un nuovo sistema a slitte e innesto cam che garantiscono un taglio perpendicolare e totale assenza di bave

*The new **Pipe4** & **Pipe8** revive with a new design and improved performance, such as increased stability and cut precision obtained by a new cam and slide system granting a perpendicular cut totally burr free.*

PIPE8 è disponibile nella versione con rotazione manuale e motorizzata.

PIPE8 is available in manual or motorized rotating version.



speed selector

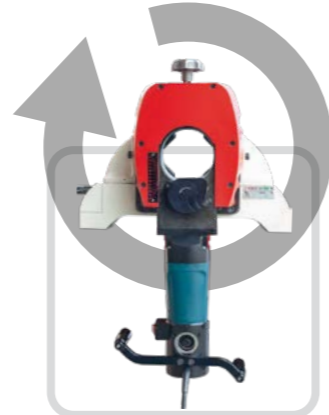

PIPE4 manuale
PIPE4 manual

PIPE4 è disponibile nella versione con rotazione manuale.

PIPE4 is available in manual rotating version.



PIPE8 motorizzata
PIPE8 motorized



PIPE8 manuale
PIPE8 manual

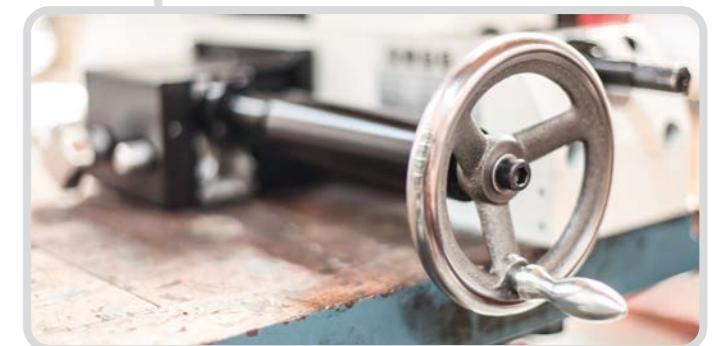

PIPE8 è disponibile nella versione con rotazione manuale e motorizzata.

PIPE8 is available in manual or motorized rotating version.

PIPE4-PIPE8

Range 13 - 120 mm (1/2" - 4 1/2") Range 80 - 230 mm (3" - 8")

DIMENSIONI - DIMENSIONS

PIPE4

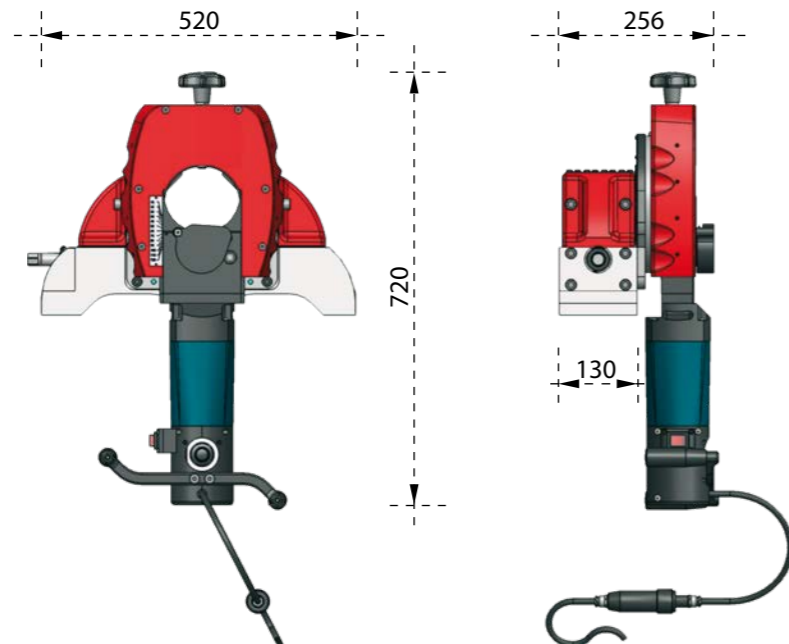

DATI TECNICI - TECHNICAL FEATURES

range di bloccaggio <i>Locking range</i>	mm in	13 ÷ 115 1/2" ÷ 4 1/2"
spessore tubo <i>Pipe Thickness</i>	mm	2 ÷ 8
velocità a vuoto <i>Idle Speed</i>	giri/min	200 ÷ 300
potenza motore elettrico <i>Electric power</i>	hp(W)	2200
tensione <i>Tension</i>	V	110/220
frequenza <i>Frequency</i>	Hz	50/60
emissione acustica max <i>Max Acoustic Emission</i>	db	75
peso massimo <i>Weight</i>	kg	85
*Differenti voltaggi a richiesta - *Different voltage available on request		

DIMENSIONI - DIMENSIONS

PIPE8

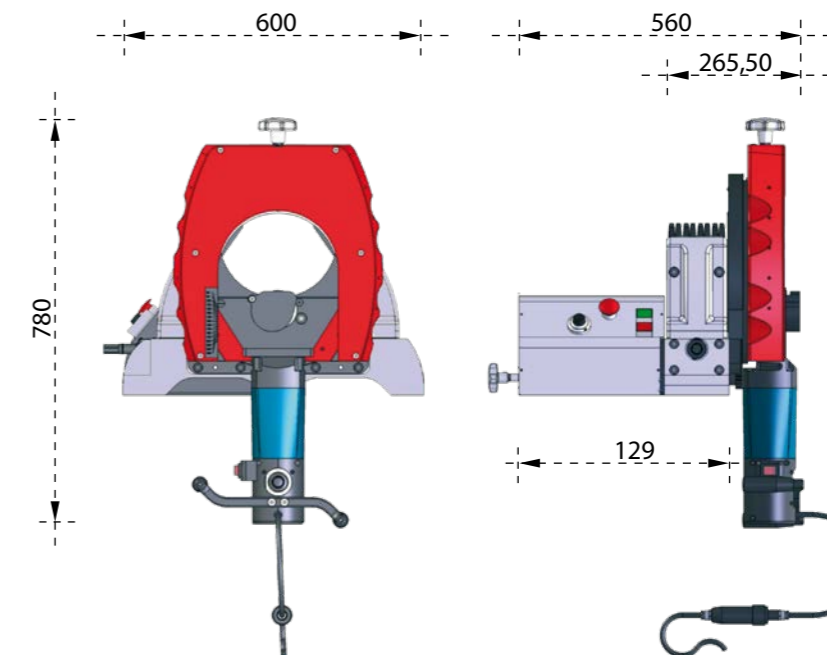

DATI TECNICI - TECHNICAL FEATURES

range di bloccaggio <i>Locking range</i>	mm in	80 ÷ 230 3" - 8"
spessore tubo <i>Pipe Thickness</i>	mm	2 ÷ 10
velocità a vuoto fresa <i>Idle Speed</i>	giri/min	200 ÷ 300
velocità rotazione macchina <i>velocità rotazione macchina</i>	giri/min	0 ÷ 1.5
potenza motore elettrico <i>potenza motore elettrico</i>	Hp(W)	2200
tensione <i>Tension</i>	V	110/220
frequenza <i>Frequency</i>	Hz	50/60
emissione acustica max <i>Max Acoustic Emission</i>	db	75
peso macchina <i>Weight</i>	kg	145
*Differenti voltaggi a richiesta - *Different voltage available on request		

PIPE6

Range 23-170mm (1"-6")

Tagliatubi orbitale estremamente leggera (Kgs 28), con motore regolato da 720W, capace di tagliare fino a 11mm di spessore. Vanta un innovativo sistema di bloccaggio autocentrante a 4 punti di contatto, azionabile semplicemente tramite una chiave esagonale. Visualizzatore digitale del diametro per un settaggio più veloce.

Orbital pipe cutter, extremely light (28 Kgs.) equipped with a motor with adjustable speed of 720W, suitable for cutting up to 11mm wall pipes. Fitted with a unique self-centering locking device with 4 points of contact, operated by a simple Allen key and with an onboard digital display for a faster setting.



- Range di lavoro: 1"-6";
- Bloccaggio tubo autocentrante;
- Rilevazione automatica diametro tubo;
- Possibilità esecuzione smusso a varie angolazioni con frese specifiche.

- Working range: 1"-6";
- Self-centering locking device;
- Automatic detection of the pipe OD;
- Specific beveling blades are available for different beveling angles;

DIMENSIONI - DIMENSIONS

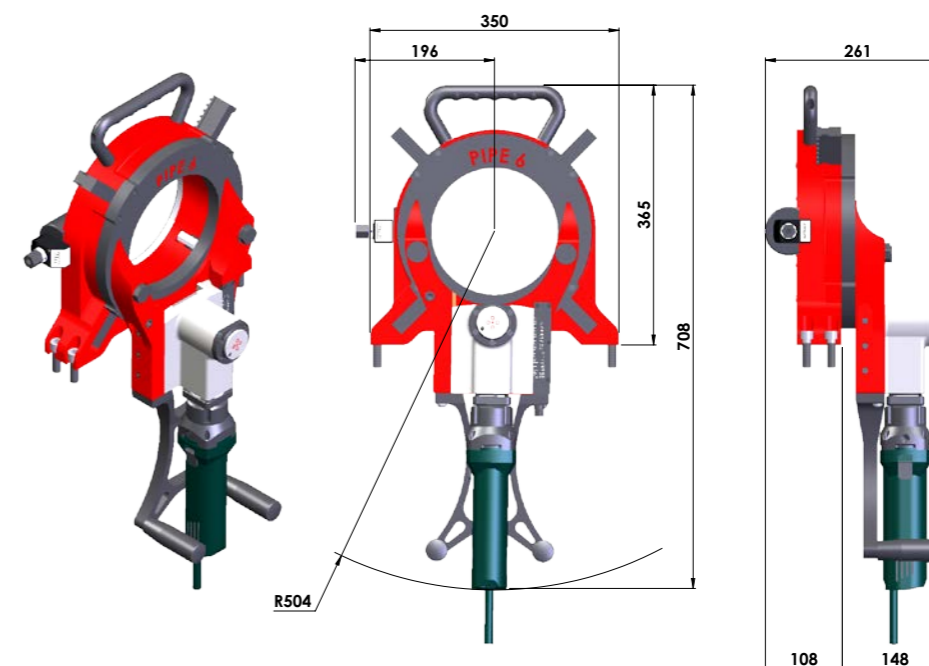

DATI TECNICI - TECHNICAL FEATURES

		ELETTRICA ELECTRIC
Capacità di bloccaggio Ø esterno OD Locking Range	mm (inches)	23 ÷ 170 (0.90 ÷ 6.69)
Velocità a vuoto Idle Speed	gg/min (Rpm)	74 ÷ 291
Spessore tubo Pipe Wall Thickness	mm (inches)	1 ÷ 11 (0.039 ÷ 0.43)
Potenza motore elettrico Electric Motor Power	Hp (W)	0.96 (720)
Tensione Tension	Volt	110 / 230
Frequenza Frequency	Hz	50 / 60
Emissione acustica max Max Acoustic Emission	Db	75
Peso macchina Machine Weight	Kg	28

TAF, nuova macchina per il taglio e lo smusso a freddo di tubi con innovativo sistema di bloccaggio a catena, grazie al quale possiamo garantire un'eccellente stabilità della macchina durante la fase di taglio.

The TAF is a pipe cutting and beveling machine of new generation with an innovative chain-type locking system that grants an excellent stability during the working phase.

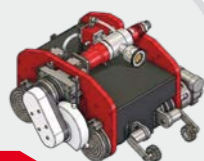

PNEUMATIC

La macchina è disponibile in due differenti motorizzazioni: pneumatica e idraulica.
The machine is available in two different motorizations: pneumatic and hydraulic.

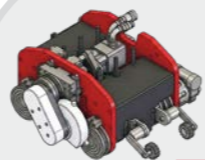

HYDRAULIC

smusso - beveling

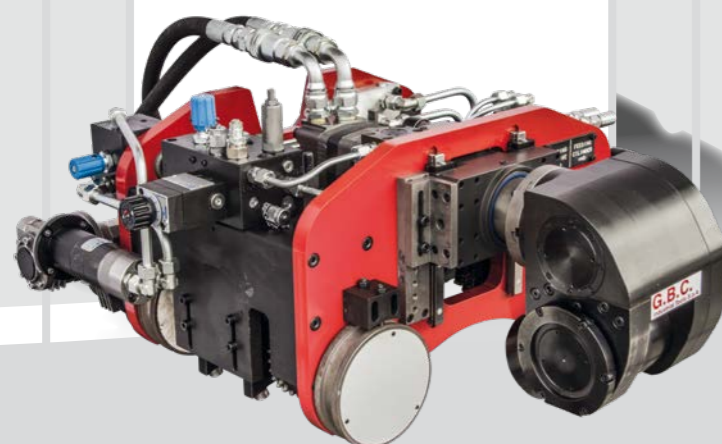

taglio - cutting

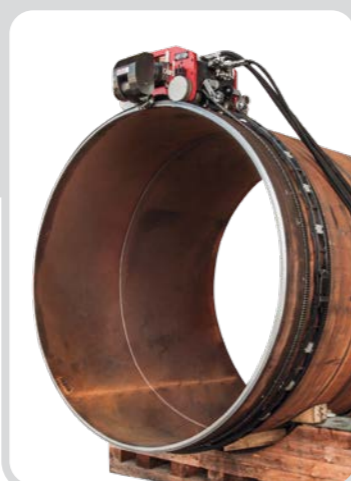
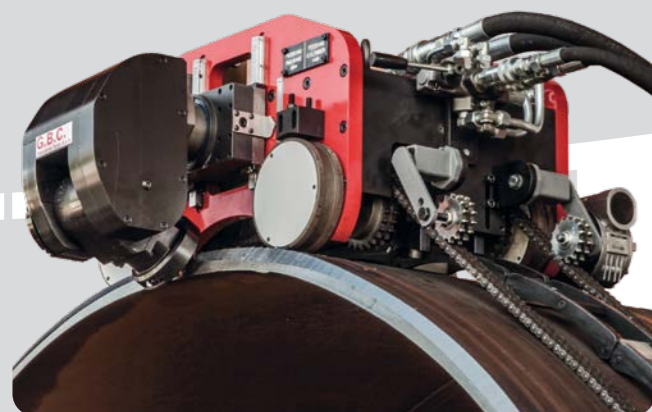

La combinazione di due catene laterali e di una fascia guida centrale assicurano un'elevata precisione e un alto grado di finitura nell'esecuzione delle varie fasi di lavorazione. Il settaggio semplice e veloce e un design innovativo costituiscono il valore aggiunto di questo nuovo modello. Il sistema di trascinamento, che si avvale di ruote gommate ad alta aderenza, permette di poter lavorare in qualsiasi posizione. Due le motorizzazioni disponibili: pneumatica e idraulica.

The combination of the two side chains and the central guiding belt grant a fine precision and a high grade finishing during all the working phases. The simple and quick setting and the original design are the added value of this model. The traction system uses high-adherence rubber wheels that allow the unit to work in any position. Motorizations available : pneumatic and hydraulic.

DIMENSIONI - DIMENSIONS

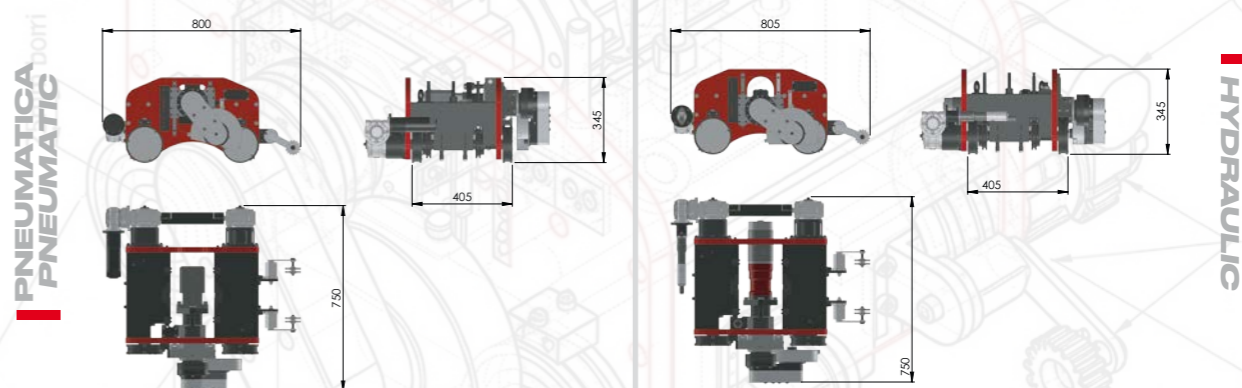

DATI TECNICI - TECHNICAL FEATURES

		IDRAULICA HYDRAULIC	PNEUMATICA PNEUMATIC
Potenza motore principale Main motor power	KW	8	3,1
Potenza motore di trazione Traction motor power	KW	2	0,16
Potenza totale Total Power	KW	10	3.26
Consumo aria totale Total air consumption	l/min	-	3000
Pressione max di utilizzo Max operating pressure	bar	-	8
Velocità rotazione fresa da taglio Ø 160 Ø 160 cutting saw blade rotation speed	RPM (min/max)	450÷490	40÷75
Velocità rotazione fresa da smusso Ø 80 Ø 80 beveling saw blade rotation speed	RPM	510	-
Velocità rotazione fresa da smusso Ø 140 Ø 140 beveling saw blade rotation speed	RPM (min/max)	-	40÷75
Velocità avanzamento macchina in modalità taglio Machine feeding speed during cutting phase	"mm/min (min/max)"	50÷180	-
Velocità avanzamento macchina in modalità smusso Ø 80 Ø 80 machine feeding speed during beveling phase	mm/min	600	-
Velocità avanzamento macchina in modalità taglio/smusso Ø 140/160 Ø 140/160 machine feeding speed during cutting / beveling phase	mm/min (min/max)	-	0÷75
Profondità di taglio in modalità smusso Cutting depth in beveling configuration	mm/min	in base a fresa e passate based on blade and passes	in base a fresa e passate based on blade and passes
Angolo di smusso a con frese a profilo diverso Bevel angle a with different blades	°	0.5°÷45°	0 ÷37°30'
Rumorosità in continuo a 5mt dalla macchina Continuous noise during operation @5mt distance	(dB A)	70÷75	70÷75
Rumorosità di picco a 5mt dalla macchina Max noise peak @5mt distance	(dB B)	80÷85	80÷85
Peso della macchina senza testa Machine weight without optional devices	Kg	150	150
Peso della testa da smusso senza fresa Beveling kit device weight without blade	Kg	27	-
Peso della testa da taglio senza fresa Cutting kit device weight without blade	Kg	9	9

G 300

Diametro mola - Grinding Disc - dia. 300 mm

Macchina molatrice compatta, leggera, e particolarmente maneggevole, ideata per la ripresa della saldatura su lamiera piana, dotata di mola da Ø 300 mm, facilmente direzionabile grazie a un dedicato dispositivo integrato. L'unità è predisposta per l'applicazione di aspiratore polveri e scintille, da considerarsi accessorio opzionale.

Compact grinder, very light and manoeuvrable machine, designed for back gauging flat plates, equipped with a Ø 300 mm grinding disc, easily guidable thanks to a dedicated integrated device for the scope. The unit can also be equipped with an optional air extractor for dust and sparks.

G.B.C.
G 300

DIMENSIONI - DIMENSIONS

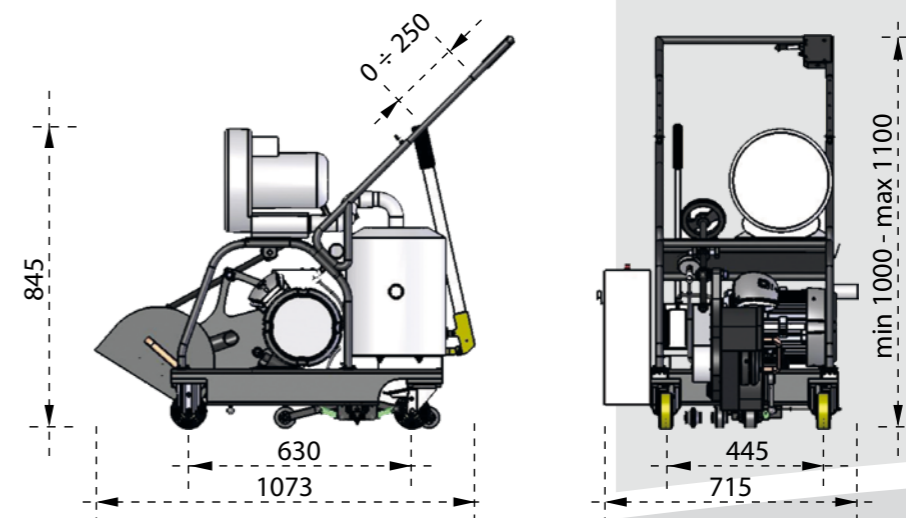

DATI TECNICI - TECHNICAL FEATURES

Tensione di alimentazione Power Supply Tension	V	400
Potenza motore principale Main Motor Power	kW	7.5
Potenza aspiratore Air extractor Power	kW	0.85
Potenza totale Total Power	kW	8.5
Giri disco abrasivo Grinding Disc RPM	rpm	4000
Diametro massimo disco abrasivo Grinding Disc max Diameter	mm	300
Diametro foro centraggio disco mola Grinding Disc Centring Hole Diameter	mm	40
Spessori disco mola consentiti Grinding Disc Available Thickness	mm	8 ÷ 10 ÷ 12 ÷ 14
Velocità periferica disco abrasivo Grinding Disc Peripheral Speed	m/s	60
Profondità di taglio Cutting Depth	mm	0 ÷ 70
Sforzo in spinta Push Exertion	kg	20 ÷ 40
Velocità avanzamento min/max Plate Feeding Speed	m/min	0,5 ÷ 4
Rumorosità in continuo a 2mt dalla mola Constant Acoustic Ratio @ 2 meters	db	80 ÷ 85
Rumorosità di picco a 2mt dalla mola Acoustic Peak @ 2 meters	db	110 ÷ 120
Peso della macchina Weight	kg	170

- Molatrice per ripresa della saldatura su lamiera piana;
- Compatta, leggera e particolarmente maneggevole;
- Diametro mola 300 mm;
- Dispositivo direzionale integrato;
- Predisposizione per applicazione aspiratore polveri e scintille.

- Grinding machine for flat plates back gauging;
- Compact, light and very manoeuvrable;
- grinding disc dia. 300 mm;
- Integrated guiding device;
- Optional air extractor for dust and sparks available.

*Differenti voltaggi a richiesta - *Different voltage available on request

G 400

Diametro mola - Grinding Disc - dia. 400 mm



La nuova molatrice G400 è leggera, potente, compatta e versatile, adatta a eseguire velocemente le principali lavorazioni su virole e manufatti tipici della caldareria, quali:

- Molatura per ripresa a rovescio e asportazione della radice della saldatura;
- Lisciatura e pulitura di corpi cilindrici;
- Asportazione sovra spessore su cordoni di saldatura.

The new grinder G400 is light, powerful, compact and versatile, able to quickly carry out the main operations on vessels and structures typical of boiler systems such as:

- Grinding and back gouging;
- Polishing of cylindrical pieces;
- Removal of welding beads.

L'utilizzo della nuova molatrice G400 rappresenta una decisiva evoluzione nell'esecuzione di tutte le lavorazioni di molatura, con i seguenti vantaggi rispetto all'esecuzione manuale con mola angolare:

- Riduzione sino al 60% dei tempi di lavorazione;
- Elevata quantità di materiale asportato;
- Nessuna alterazione termica nella zona saldatura;
- Omogeneità della lavorazione;
- Miglioramento delle condizioni di lavoro e sicurezza;
- Controllo elettronico della spinta in fase di asportazione materiale.

The employment of the G400 represents a blunt evolution in the execution of all the grinding operations, with many advantages if compared to the manual grinding with a manual tool:

- Reduction up to the 60% of the working time;
- High removal rate of the material;
- No thermal alteration on the welding area;
- Consistency of the finishing;
- Improvement of the working condition and safety;
- Electronic control of the removal rate.

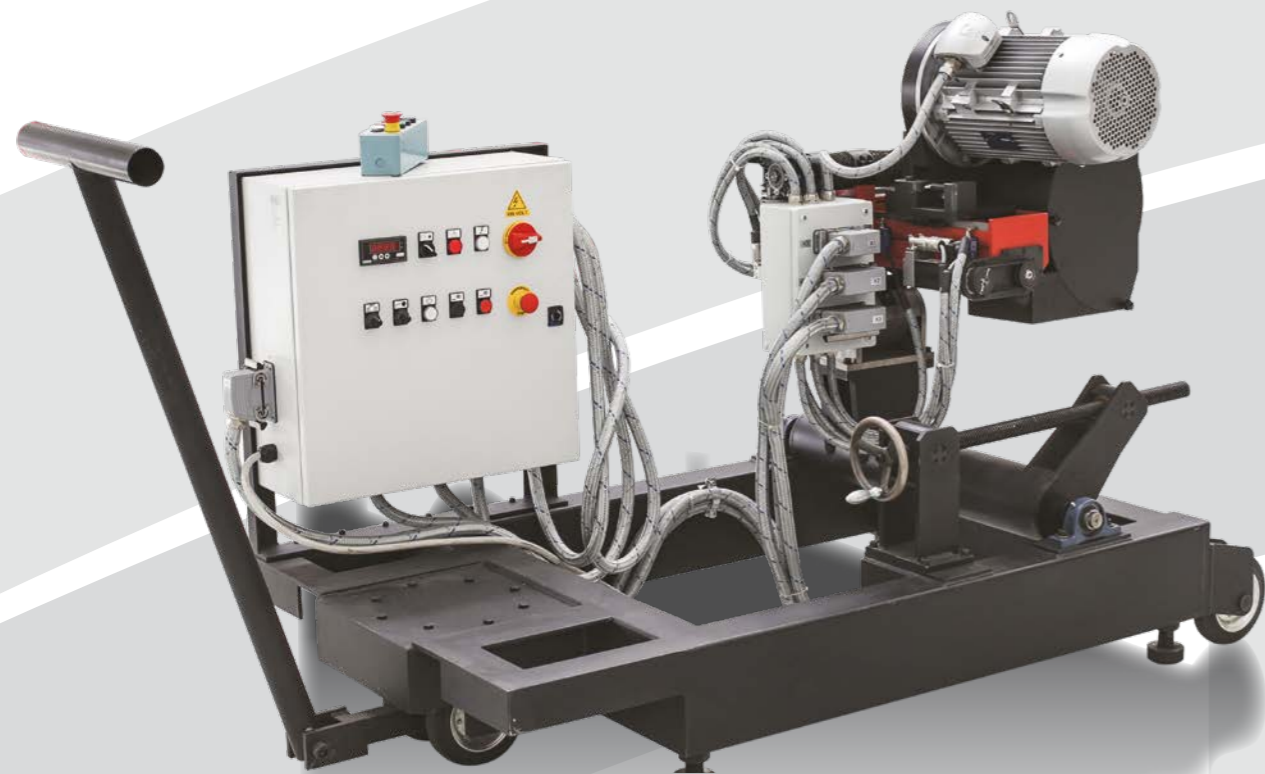

Sono disponibili due diverse configurazioni:

- Su carrello (Optional) per la ripresa circonferenziale all'esterno del corpo cilindrico;
- Su manipolatore: per la ripresa circonferenziale e longitudinale all'interno del corpo cilindrico equipaggiando la macchina con kit ralla che permette la rotazione della testa a 360°.

The G400 is available in two configurations:

- *With trolley (Optional) specific for the circumferential back gouging of cylindrical parts;*
- *On column boom: for both circumferential and longitudinal back gouging processes on both OD and ID of the cylindrical parts by equipping the unit with a fifth wheel that enables the machine to rotate at 360°.*

DIMENSIONI - DIMENSIONS

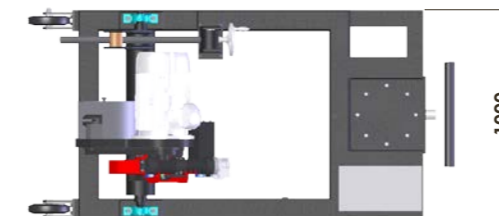
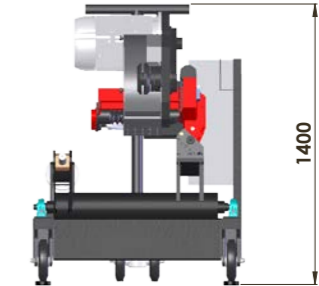
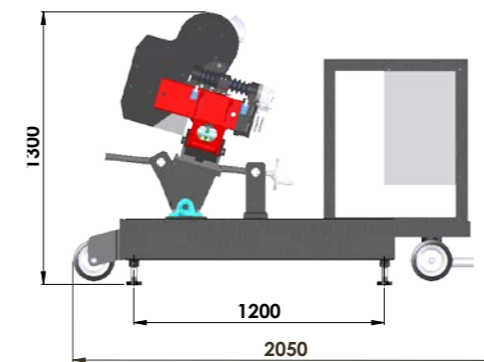

G 400

Diametro mola - Grinding Disc - dia. 400 mm

G 800

Diametro mola - Grinding Disc dia. 800 mm

DATI TECNICI - TECHNICAL FEATURES

Tensione di alimentazione Power Supply Tension	(V)	400	-
Potenza motore principale Main Motor Power	(KW)	9	-
Potenza motore di spinta Push Motor Power	(KW)	0.37	-
Potenza motore di traslazione Horizontal Motor Power	(KW)	0.37	-
Potenza totale Total Power	(KW)	10	-
Corsa testa trasversale Head Horizontal Stroke	(mm)	160	-
Corsa testa in spinta Head Push Stroke	(mm)	140	-
Giri disco abrasivo Grinding Disc Speed	(RPM)	3200	-
Diametro massimo disco abrasivo Grinding Disc Maximum diameter	(mm)	410	-
Diametro foro centraggio disco mola Grinding Disc Flange Seat	(mm)	60	-
Spessori disco mola consentiti Grinding Disc Allowed Thickness	(mm)	8÷10 12÷14÷16	-
Velocità periferica disco abrasivo Grinding Disc Peripheral Speed	(m/s)	65	Con disco mola integro With Intact Grinding Disc
Rotazione testa DX-SX Head Rotation Left-Right	(°)	5	Con disco mola integro With Intact Grinding Disc
Inclinazione laterale testa Head Lateral Tilt	(°)	5	Sul lato sinistro On the Left Side
Inclinazione testa sul carrello Head Tilt on Trolley	(°)	0÷45	Con testa montata sul carrello Head Installed on the Trolley
Profondità di taglio Gouging Depth	(mm)	0÷120	Con disco mola integro With Intact Grinding Disc
Sforzo di taglio Gouging Force	(N)	150	
Velocità avanzamento del pezzo min/max Rotation Speed of the Positioners min/max	(mm/min)	500÷2000	Velocità ideale tra 1000 e 2000 Optimal Speed between 1000 and 2000
Produttività mola (acciaio al carbonio) Grinding Disc Productivity (Carbon Steel)	Kg/min	0.080	In condizioni ideali In Optimal Conditions
Rumorosità in continuo a 2mt dalla mola Constant Noise at 2mt from the Grinding Disc	(dB A)	80÷85	Vedi nota nella pagina successiva See the Note on the Next Page
Rumorosità di picco a 2mt dalla mola Noise Peak at 2mt from the Grinding Wheel	(dB B)	110÷120	Vedi nota nella pagina successiva See the Note on the Next Page
Peso della testa Weight of the Head	kG	180	
Peso della macchina completa di carrello Weight of the Head + Trolley (Complete Unit)	kG	500	

Molatrice multifunzione per la ripresa della saldatura e la lucidatura di superfici, concepita per essere facilmente declinabile in differenti configurazioni, progettate ad hoc a seconda delle specifiche esigenze del cliente.

Multi-function grinding machine for back gouging and taping operations, conceived to be built in different configurations, designed ad hoc and based on the specific requests of the customer.

nastratura - taping



molatura - grinding

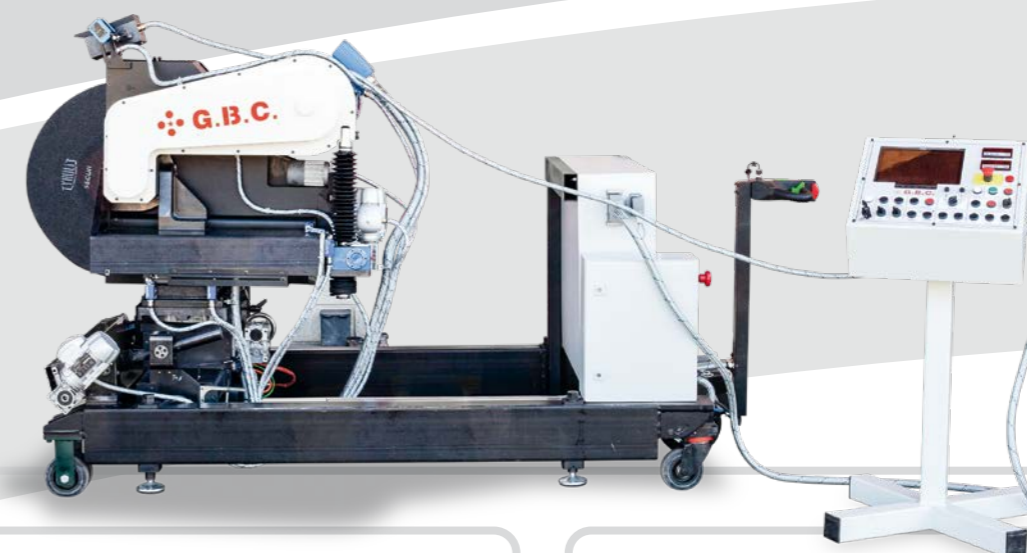

- Molatrice multifunzione a configurazioni variabili a seconda delle esigenze;
- Disco molare da 800mm;
- Macchina totalmente elettronica con controllo delle principali funzioni tramite motore brushless;
- Controllo elettronico della spinta in fase di asportazione materiale;
- Possibilità di controllo remoto delle principali funzioni;
- Pannello LCD per controllo visivo dell'operatività della macchina con telecamera ad alta definizione;
- Possibilità applicazione sistema nastratura.

- Multifunctional grinder with variable configurations for different applications;
- Grinding disc diameter 800mm;
- Totally electronic unit with brushless motors that control the main functions;
- Electronic control of the material removal rate;
- Remote control available for the main functions;
- LCD panel for a visual control of the work with HD video cameras;
- Grinding belt system available.

G 800

Diametro mola - Grinding Disc dia. 800 mm

La testa della macchina, installabile su carrello o su manipolatore a seconda dei diversi campi di applicazione, monta un disco molare da 800 mm, intercambiabile con un sistema di nastratura.

The head of the machine can be installed on the trolley as well as on a manipulator and is equipped with a grinding disc 800 mm \varnothing easily interchangeable with the taping kit.

molatura - grinding



nastratura - taping

G 800 CML



La macchina, totalmente elettronica ed equipaggiata con motore brushless permette il controllo in remoto delle principali funzioni, mentre il pannello LCD, collegato a una telecamera ad alta definizione, consente di monitorare visivamente l'operatività della macchina.

The machine is completely electronic, equipped with brushless motors, and can be remotely operated for the main functions, while the LCD monitor connected to an HD video camera enables the operator to have a constant visibility on the machine work.

DIMENSIONI - DIMENSIONS

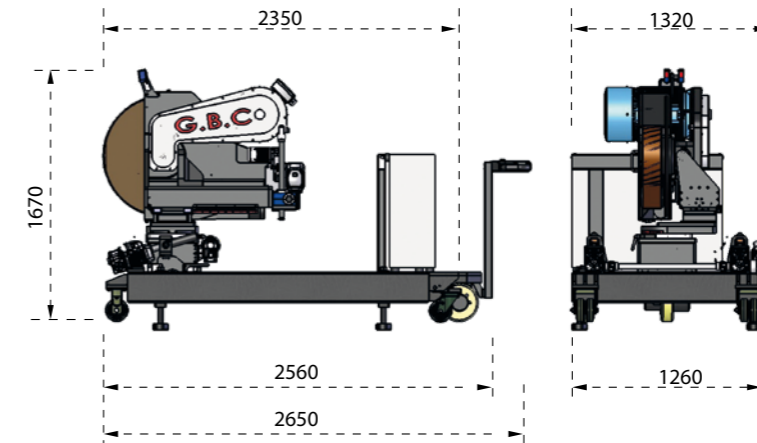

DATI TECNICI - TECHNICAL FEATURES

Potenza motore mola (asincrono trifase) Grinding disc motor power (tri-phase asynchronous)	kW	22
Velocità rotazione mola Grinding disc speed rotation	rpm	1800
Tensione d'alimentazione Power Supply Tension	V	380
Frequenza d'alimentazione Power Supply Frequency	Hz	50
Diametro max mola Grinding Disc Max Diameter	mm	800
Range spessore mola Grinding Disc Thickness Range	mm	12-16
Corsa avanzamento Stroke	mm	400
Potenza motore avanzamento (brushless) (Brushless) Feeding Motor Power	kW	1,077
Corsa trasversale Cross Stroke	mm	370
Potenza motore trasversale (brushless) (Brushless) Cross Motor Power	kW	0,820
Corsa ribaltamento testa Head Tilting Stroke	deg	0:45
Corsa inclinazione testa Head Inclination Stroke	deg	-10: +10
Corsa rotazione testa Head Rotation Stroke	deg	-90: +90
Potenza motore elettroruota del carrello (cc) Trolley electric wheel motor power	kW	1,200
Coppia di frenatura del carrello Trolley breaking torque	Nm	8
Gruppo batterie per movimentazione Movement Battery Pack	Ah	220
Peso macchina Weight	kg	~1500

*Differenti voltaggi a richiesta - *Different voltage available on request

SB 500

Range 114-500mm (4"-20")

Macchina stazionaria per esecuzione di smusso tubi da 4" a 20" anche caratterizzati da spessori importanti e materiali tenaci.

Stationary machine conceived for beveling pipes within the range of 4" to 20" and specifically for heavy wall thicknesses and hard materials.



- Morsa con particolare design, autocentrante e antideformazione;
- Pannello di controllo a bordo macchina per la gestione di tutte le funzioni;
- Pompa di ricircolo liquido refrigerante;
- Utensili intercambiabili con fresatubi Supermaxi7_24 e Hypermaxi20_36.

- Self-centering and deformation-free prismatic jaws with automatic tightening torque sensor;
- Onboard control panel for managing all the functions of the unit;
- Cooling liquid pump for a continuous cooling cycle;
- Tools interchangeable with those of our units Supermaxi7_24 e Hypermaxi20_36.

DIMENSIONI - DIMENSIONS

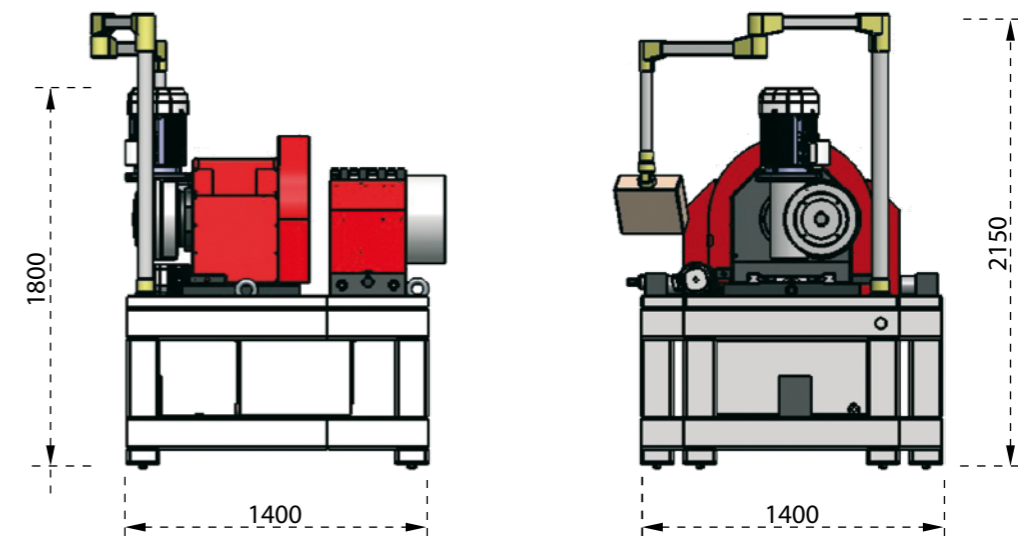

A
Dettaglio pannello controllo a bordo macchina
Detail of the onboard control panel

B
Dettaglio motore avanzamento testa mobile
Detail of the mobile head feeding motor

C
Dettaglio morsa autocentrante
Detail of the locking vice

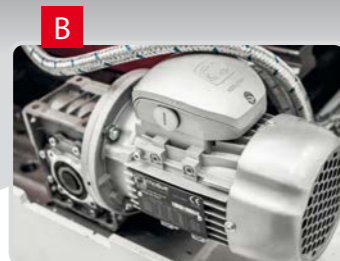

Unità produttiva automaticamente strutturata, robusta e al contempo di facile utilizzo. La morsa, grazie al particolare design, assicura un serraggio autocentrante e antideformazione. Presente a bordo macchina un pannello di controllo per la gestione di tutte le funzioni della macchina. La SB500 può utilizzare utensili facilmente intercambiabili, sia integrali sia a placchetta.

The unit is designed for production contexts, structurally sturdy and user-friendly at the same time. The prismatic jaws grant a self-centering tightening and no deformation of the workpiece. The machine has an onboard control panel by which the operator can manage all the functions of the unit. The SB500 can be equipped with HSS tools and with tools with interchangeable carbide tips, both very easy to set and replace.

DATI TECNICI - TECHNICAL FEATURES

Range di bloccaggio Locking range	mm in	114 - 500 4" - 20"
Spessore tubo Pipe thickness	mm	25
Velocità a vuoto Idle Speed	giri/min	0 ÷ 28
Potenza motore elettrico Electric motor power	Hp (Kw)	14,96 11
Tensione Tension	V	400
Potenza Power	kW	11,5
Frequenza Frequency	Hz	50/60
Emissione acustica max Max Acoustic Emissions	db	75
Peso Weight	kg	2350

*Differenti voltaggi a richiesta - *Different voltage available on request

SB 600

Range OD 254-609,6mm (10"-24")

Macchina stazionaria per esecuzione di smusso tubi da, DE, 10" a 24" anche caratterizzati da spessori importanti e materiali tenaci.

Stationary machine conceived for beveling pipes within the range of, OD, 10" to 24" and specifically for heavy wall thicknesses and hard materials.



Morsa autocentrante
Locking vice



Pannello controllo di facile utilizzo
User-friendly control panel



Struttura forte e robusta
Strong and sturdy machine

Unità produttiva automatica strutturalmente robusta e al contempo di facile utilizzo. La morsa, grazie al particolare design, assicura un serraggio autocentrante e antideformazione. Presenta a bordo macchina un pannello di controllo per la gestione di tutte le funzioni della macchina. La **SB600** può utilizzare utensili facilmente intercambiabili, sia integrali sia a placchetta.

The unit is designed for production contexts, structurally sturdy and user-friendly at the same time. The prismatic jaws grant a perfectly centered locking position of the pipe and no deformation of the workpiece. The machine has an onboard control panel by which the operator can manage all the functions of the unit. The **SB600** can be equipped with HSS tools and with tools with interchangeable carbide tips, both very easy to set and replace.



lato macchina operatore | machine operator side

vista frontale | front view



dettaglio pannello controllo a bordo macchina
detail of the onboard control panel



dettagli morsa autocentrante
details of the locking vice



dettaglio motore avanzamento testa mobile
details of the mobile head feeding motor

- Range di lavoro: DE10"-24";
- Pannello elettronico a bordo macchina per esecuzione di tutte le fasi di lavorazione in ciclo automatico;
- Morsa di bloccaggio autocentrante e antideformazione con controllo automatico della forza di serraggio;
- Dispositivo automatico per settaggio tubo;
- Sistema di lubrificazione automatica a bordo macchina;
- Mandrino a configurazione variabile con possibilità di utilizzo utensili a placchetta o in acciaio HSS;

- Working range: OD10"-24";
- Onboard control panel for managing all the functions of the machine, the working phases and the full automatic cycle;
- Self-centering and deformation-free prismatic jaws with automatic tightening torque sensor;
- Automatic pipe positioner;
- Onboard automatic lubricating system;
- Chuck with variable configuration, with seats for HSS inserts or carbide tip tools;

SB 600

Range OD 254-609,6mm (10"-24")

- Morsa con particolare design, autocentrante e antideformazione;
- Pannello di controllo a bordo macchina per la gestione di tutte le funzioni;
- Pompa di ricircolo liquido refrigerante;

- Self-centering and deformation-free prismatic jaws with automatic tightening torque sensor;
- Onboard control panel for managing all the functions of the unit;
- Cooling liquid pump for a continuous cooling cycle;

DIMENSIONI - DIMENSIONS

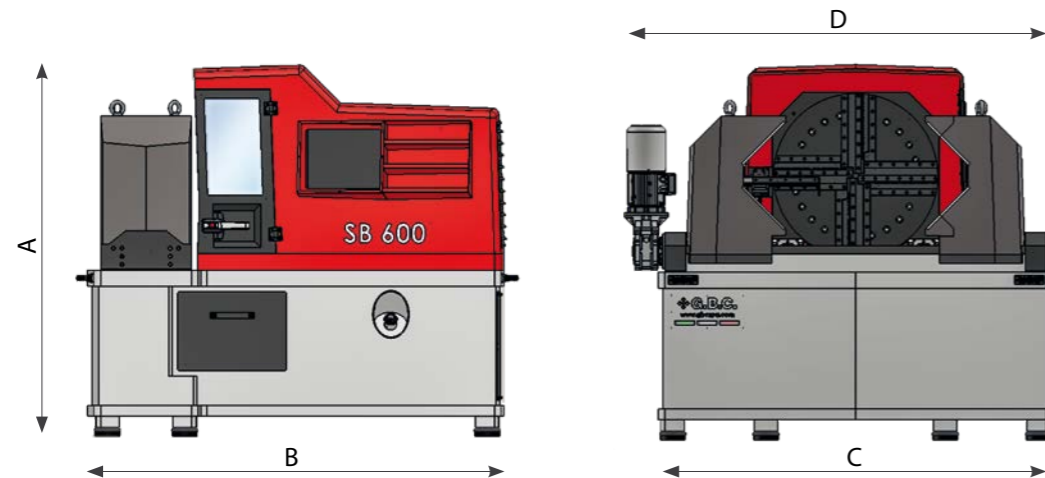

DIMENSIONI & INGOMBRI - DIMENSIONS AND SIZES

Dim. A (mm)	Dim. B (mm)	Dim. C (mm)	Dim. D (mm)
1711	1925	1800	1955

DATI TECNICI - TECHNICAL FEATURES

Range di bloccaggio Locking range	mm in	254-609,6 10" - 24"
Spessore tubo Pipe thickness	mm	45
Velocità a vuoto Idle Speed	giri/min	0 ÷ 88
Potenza motore elettrico Electric motor power	Hp (Kw)	36,98 27,2
Tensione Tension	V	400
Potenza totale Total power	kW	30
Frequenza Frequency	Hz	50/60
Emissione acustica max Max Acoustic Emissions	db	75
Peso Weight	kg	6300

*Differenti voltaggi a richiesta - *Different voltage available on request

SUPERBOILER T5F

Range Ø flangia Min. 65 mm Max. 400 mm (2,56" - 15,75")

La **Superboiler T5F** è una macchina in grado di effettuare la spianatura e la rigatura di flange, di sedi di valvole e di superfici di appoggio guarnizioni lavorando in modo preciso grazie all'avanzamento radiale e automatico.

The flange facing machine **Superboiler T5F** is conceived for facing and grooving flanges, and for machining gasket seats with extreme precision, thanks to the automatic radial feeding system.

Sistema autocentrante a tre alette
Self-centering system with three locking jaws

Corpo macchina compatto e robusto
Compact and sturdy machine body

Alimentazione facilmente intercambiabile
Drive unit easily interchangeable

La **Superboiler T5F** è in grado di eseguire lavorazioni come stock finish, smooth finish, rigatura fonografica di flange in opera, sedi di valvole, superfici di appoggio guarnizioni su materiali diversi come: acciai al carbonio, inox, duplex e altri.

The **Superboiler T5F** is ideal for machining stock finish, smooth finish, phonographic grooving, and machining gasket seats of flanges in situ, made of carbon steel, stainless steel, duplex, and others.

La macchina effettua lavorazioni di precisione grazie all'avanzamento radiale automatico con passo selezionabile tra i valori 0.2 - 0.4 - 0.6 e 0.8

The machine performs precision preparations thanks to the automatic radial feeding carriage, available with different pitch values between 0.2, 0.4, 0.6, and 0.8.

SUPERBOILER T5F

Range Ø flangia Min. 65 mm Max. 400 mm (2,56" - 15,75")

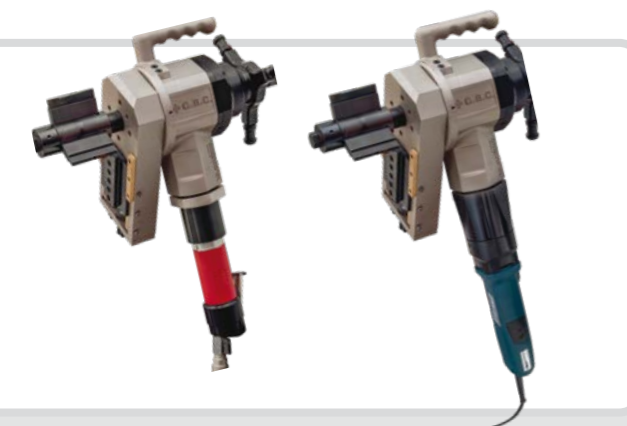
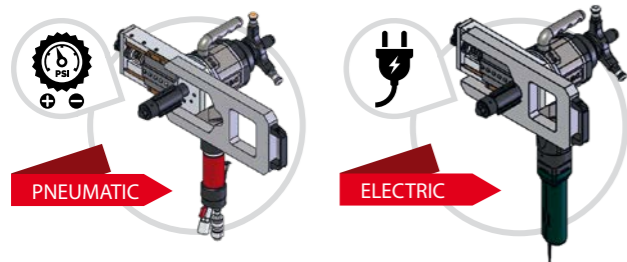

Kit Posizionatore
Kit Positioner

- Avanzamento radiale automatico con corsa di 60mm
- Bloccaggio interno flangia con tre alette ad espansione autocentranti
- Madrevite intercambiabile a passo variabile 0.2/0.4/0.6/0.8 mm.
- Possibilità esecuzione gole OR
- Automatic radial feed with 60 mm stroke
- ID Locking System with three self-centering expanding jaws
- Interchangeable lead screw with different pitch 0.2/0.4/0.6/0.8 mm.
- Possibility of producing OR grooves



ESEMPI DI LAVORAZIONE PROCESSING EXAMPLES

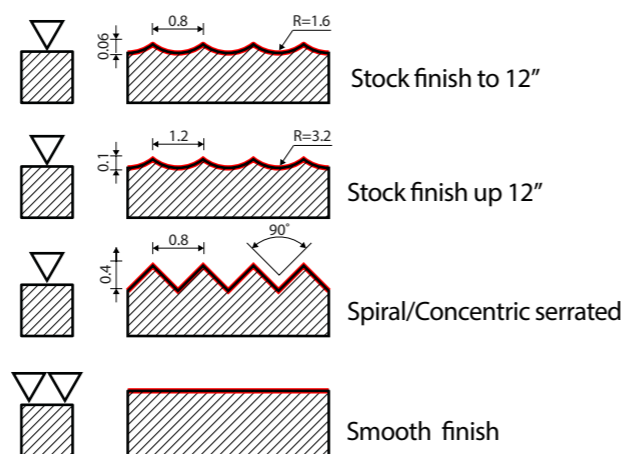

La **Superboiler T5F** è ideale per operazioni di ripristino della rigatura del piano di tenuta delle guarnizioni, di flange con un diametro fino a 16" (400 mm). Esegue ripristini di rigature a spirale (fonografiche) e concentriche.

La **Superboiler T5F** può essere facilmente convertita in macchina fresatubi (Mod. **Superboiler T5** - Range 2" - 8") mediante l'installazione dell'apposito kit opzionale.

La **Superboiler T5F** può essere impiegata in diversi campi di applicazione quali:

- settore alimentare
- settore chimico
- settore medicale
- settore farmaceutico
- Oil & Gas

The **Superboiler T5F** is ideal for restoring spiral (phonographic) and concentric grooves for gaskets on flanges with OD up to 16" (400mm).

The **Superboiler T5F** can be easily converted into a pipe beveling machine (Mod. **Superboiler T5** - Range 2" - 8") by installing the specific optional kit.

The **Superboiler T5F** can be used in several fields of application such as:

- Food Industry
- Chemical Industry
- Medical Industry
- Pharmaceutical Industry
- Oil & Gas

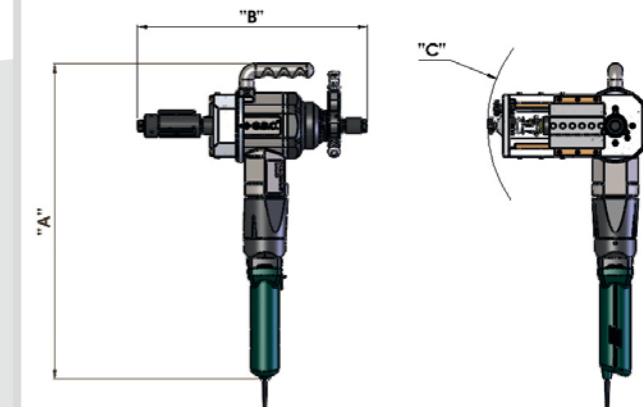
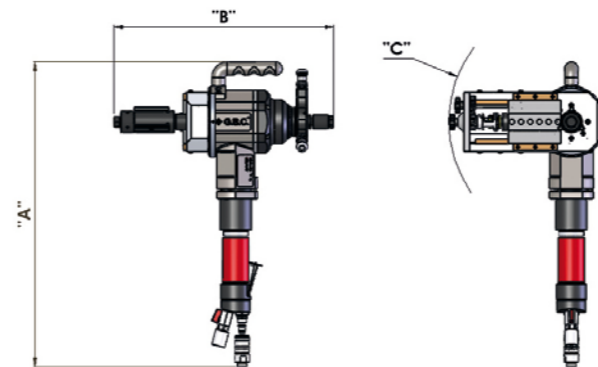

DIMENSIONI E INGOMBRI - DIMENSIONS AND SIZES

Alimentazione/Drive	Dim. A (mm)	Dim. B (mm)	Dim. C (mm)
Pneumatic	661	482	222
Pneumatic + autolocking	661	609	222
Electric	695	482	222

DATI TECNICI - TECHNICAL FEATURES

		PNEUMATICA PNEUMATIC	ELETTRICA ELECTRIC
Diamentro lavorabile Working Range	mm (inches)	65 ÷ 400 (2.56" ÷ 15.75")	65 ÷ 400 (2.56" ÷ 15.75")
Diamentro bloccabile Locking Range	mm (inches)	49 ÷ 207 (1.93" ÷ 8.15")	49 ÷ 207 (1.93" ÷ 8.15")
Corsa radiale portautensile Toolholder Radial Stroke	mm (inches)	60 (2.36")	60 (2.36")
Corsa verticale portautensile Toolholder Vertical Stroke	mm (inches)	40 (1.57")	40 (1.57")
Passo avanzamento Feeding Pitch	mm/rpm (inches/rpm)	0 ÷ 1.2 (0" ÷ 0.042")	0 ÷ 1.2 (0" ÷ 0.042")
Potenza motore pneumatico Pneumatic Motor Power	kW (Hp)	1.3 (1.76)	-
Pressione di lavoro Working Pressure	bar (psi)	6 ÷ 8 (90 ÷ 120)	-
Consumo aria Air Consumption	NI/min	1300	-
Velocità mandrino Chuck Speed	Giri/min. (rpm)	44	32
Coppia mandrino Chuck Torque	Nm	565	467
Potenza motore elettrico Electric Motor Power	kW (Hp)	-	1.9 (2.58)

SPIDER 12_70

Range 304.8-1778 (12"-70")



Macchina per spianatura e rigatura flange con sistema di lavorazione assistito tramite software on board, grazie al quale, una volta inseriti i parametri di lavorazione, viene calcolata la posizione di settaggio iniziale e il ciclo di lavorazione completo.

Machine conceived specifically for flange facing and grooving applications with a working process assisted by an onboard software that can calculate the initial setting position and carries out the complete working cycle.



- Range di lavoro: 12"-70";
- Versioni disponibili: idraulica; pneumatica;
- Spianatura superficie flangia:
 - Tramite utensile (configurazione standard);
 - Tramite fresa a inserti con relativo braccio di supporto (Optional);
- Bloccaggio autocentrante;
- Settaggio dei parametri di lavorazione tramite software.

- Working range: 12"-70"
- Available motorization: Hydraulic, Pneumatic
- Flange Facing:
 - By HSS Tool (Standard Configuration)
 - By Face Mill with inserts and counterweight (Optional)
- Self-centering locking device
- Parameters setting through software.

DIMENSIONI - DIMENSIONS

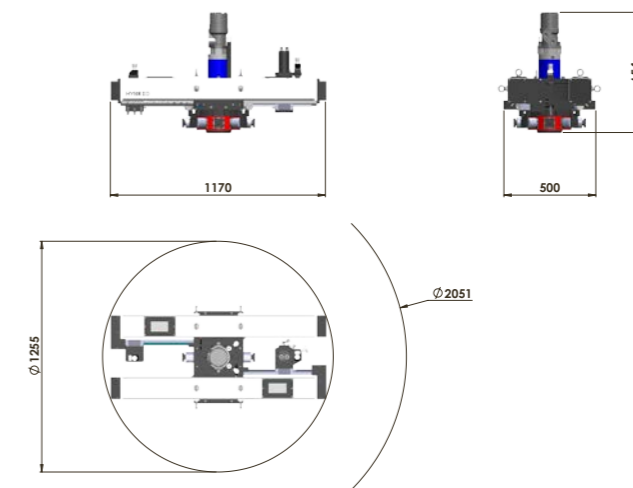

DATI TECNICI - TECHNICAL FEATURES

		PNEUMATICA PNEUMATIC	IDRAULICA HYDRAULIC
Diamentro lavorabile Working Range	mm (inches)	304.8 ÷ 1778 (12" ÷ 70")	304.8 ÷ 1778 (12" ÷ 70")
Diamentro bloccabile Locking Range	mm (inches)	304.8 ÷ 1625.6 (12" ÷ 64")	304.8 ÷ 1625.6 (12" ÷ 64")
Corsa radiale portautensile Toolholder Radial Stroke	mm (inches)	272 (10,71")	272 (10,71")
Corsa verticale portautensile Toolholder Vertical Stroke	mm (inches)	60 (2.36")	60 (2.36")
Corsa verticale fresa Face mill Vertical Stroke	mm (inches)	60 (2.36")	60 (2.36")
Passo avanzamento Feeding Pitch	mm/rpm (inches/rpm)	0 ÷ 1.2 (0" ÷ 0.042")	0 ÷ 1.2 (0" ÷ 0.042")
Potenza motore pneumatico Pneumatic Motor Power	kW (Hp)	3.1 (4.2)	-
Pressione di lavoro Working Pressure	bar (psi)	6 ÷ 8 (90 ÷ 120)	-
Consumo aria Air Consumption	NI/min	2800	-
Velocità mandrino Chuck Speed	Giri/min. (rpm)	28	26
Coppia mandrino pneumatica Chuck pneumatic Torque	Nm	1015	-
Potenza motore idraulico Hydraulic Motor Power	kW (Hp)	-	3.8 (5.1)
Portata olio Flow Capacity	l/min.	-	30
Pressione olio Oil Pressure	Bar	-	130
Coppia mandrino idraulica Chuck Hydraulic Torque	Nm	-	1400
Potenza motore fresa Face mill Motor Power	kW (hp)	-	2.2 (3)
Coppia motore fresa Face mill Torque	Nm	-	40
Velocità motore fresa Face mill Motor Speed	Giri/min. (rpm)	-	750
Pressione pompa fresa Face mill Pump Pressure	bar (psi)	--	120 (1740)
Portata pompa fresa Face mill Pump Capacity	l/min.	-	25



- Portable Pipe Cold Beveling Machines
- Portable Pipe Cold Cutting and Beveling Machines
- Plate Cold Beveling Machines
- Flange Facing Machines
- Orbital Pipe Cutting Machines
- Back Gouging and Grinding Systems
- Pipe Alignment Clamps and Stands



@GBCIndustrialToolsSpa



@gbcindustrialtoolsspa



GBC Industrial Tools SpA



GBC Industrial Tools



GBC Industrial Tools si riserva il diritto di apportare in qualsiasi momento modifiche costruttive e funzionali.
GBC Industrial Tools has the right to modify its product at any time.



G.B.C. Industrial Tools S.p.a.

Via Sandro Pertini, 41/43
25046 Cazzago San Martino (BS) - Italia
phone: +39 (0)30 745.11.54 - fax +39 (0)30 735.66.29
www.gbcspa.com - mailto: sales@gbcspa.com

